

HORIZONTALE SILOS

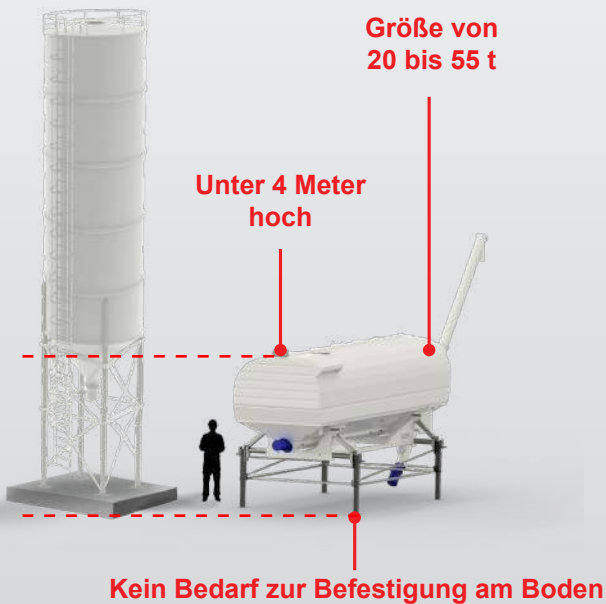

Transport mit LKW oder Container

VORTEILE

- Einfacher Transport.
- Transport mit LKW als Container-Aufbau.
- Können ohne Hilfe von Kranen und/oder anderen Mitteln vom Transportmittel be / und entladen werden.
- Für ihre Installation ist keine Genehmigung erforderlich.
- Kein seismisches Risiko.

ZUBEHÖRTEILE

- Staubfilter, verschiedene Optionen.
- Wiegezellen und Gewichtsmanagement.
- Automatisch gesteuerte und faltbare Schnecke.
- Dieselmotor an Bord.
- Roll-on/Roll-off Silo.
- Hydraulische Stützbeine.
- Teleskopbeine.



Dosiersystem	Vorbereitet für das Wiegesystem
Arbeitsweise	Elektrisch/ Diesel / Hydraulischer

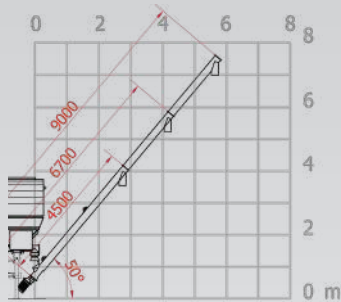





HÖHE ENTLADEN



VERLADEN VON TANK



Vorlage		Länge	Volumen	Kapazität
S016		4.500 mm	16 m ³	21 T*
S026		7.200 mm	26 m ³	34 T*
S032		9.000 mm	32 m ³	42 T*
S042		12.000 mm	42 m ³	55 T*

* Die Kapazität ändert nach der Art von Zement. Für die Berechnung wurde das spezifische Gewicht 1,3 T/ m³ betrachte.

MAGGIO 2021

Alle unsere horizontalen Silos können mit den Mischanlagen der E-Serie und A240 kombiniert werden.

